

# 379-404 LE | MF **CENTORA**

Az MF 7200-as sorozat: Nagy kapacitású, szalmarázó ládás kombájnok  
2 típus és ezek Auto Level verziói



JÖVŐKÉP INNOVÁCIÓ VEZETŐ POZÍCIÓ MINŐSÉG MEGBÍZHATÓSÁG TÁMOGATÁS BÜSZKESÉG ELKÖTELEZETTSÉG



MASSEY FERGUSON

# Itt az aratás ideje

---

A szántóföldi növénytermelést sok változékony tényező befolyásolja, amelyekkel a termelőnek meg kell birkóznia ahhoz, hogy a hozam maximális, a költségek pedig minimálisak legyenek.

A növény életciklusának minden pontjánál kritikus döntéseket kell meghozni, hogy a termelési célok elérése biztosított legyen.

Az aratás ideje az a pont, amikor mindezen döntések tényleges hozamban testesülnek meg; ekkor válik nyilvánvalóvá, hogy sikerült-e kiaknázni a terménypotenciált és elérni a pénzügyi nyereséget.

Az ilyen kritikus időkben, amikor a termés és az időjárás változásainak továbbra is meg kell felelni, életbe vágó fontosságú a megfelelő kombájn kiválasztása az eredmény learatására.

A Massey Ferguson új CENTORA kombájn családját arra terveztük, hogy megbirkózzon a termények és az Ön termelési körülményei által támasztott követelményekkel, és a szántóföld lehetőségeit kiaknázza a megtermelt terményeket eljuttassa a raktárakba. A költségek és a felesleges problémák minimálisra szorításával akkor is biztosítja, sőt növeli a nyereséget, amikor az elemek és az idő látszólag Ön ellen dolgoznak.



# PowerFlow

## – Egy igazán mesteri vágás

Egész egyszerűen a PowerFlow a leghatékonyabb vágóasztal a ma kapható kombájnokon található vágóasztalok között. 1976 óta a PowerFlow jelentősen megkönnyíti és sokkal nyereségesebbé teszi a betakarítást a felhasználók számára.

Két fő jellemzője, a masszív kasza-behordócsiga távolság és gépi hajtású szállítószalagok együttese gondoskodik arról, hogy minden termény egyenletesen és kalással előre felé kerüljön beadagolásra. Ez mindenfajta termény és külső feltétel esetén működik.

A PowerFlow segítségével az alábbi szabályozórendszerek állíthatók be:

### **Előre beállítható vágásmagasság az egyszerű táblavégi fordulók érdekében.**

Csak egy gombnyomás, és az asztal leereszkedik az előre beállított magasságra. Két gombnyomásra az asztal felemelkedik a tökéletes táblavégi forduláshoz.

### **Vágásmagasság-állítás**

A táblában haladva folyamatosan állítja a vágásmagasságot az egyenletes tarlómagasság érdekében. A vágásmagasság-vezérlőben négy előre beállított magasság adható meg.

### **Talajnyomás-szabályozás**

Lehetővé teszi, hogy a vágóasztal talajtúrását elkerülve, a talajfelszín egyenetlenségeit követve a lehető legalacsonyabb vágásmagasságot valósítsa meg, ami főként az elfekvő terményeknél (borsóféléknél és fűmagnál) fontos. A talajnyomás-vezérlés segítségével nyugodtan felgyorsíthatja a betakarítást, még nehéz körülmények esetén is.

### **AutoLevel önszintező vágóasztal**

Folyamatosan állítja a vágóasztal bal és jobb oldalát, így biztosítja a talaj kontúrjának követését. A lejtős, egyenetlen talaj nem akadály a maximális teljesítmény elérésének.

### **Automatikus motollaforulatszám-állítás**

A motolla fordulatszámát a haladási sebesség és motollaforulatszám arányának megőrzése mellett szabályozza az aratás közben.

### **Schumacher kaszaszerkezet**

A leghatékonyabb asztal esetében is szükség van csúcsteljesítményű kaszára. A PowerFlow asztalok Schumacher rendszerrel rendelkeznek, amely maximális tartósság mellett nagy teljesítményt biztosít. Az „alá és keresztül” vágási művelet minden körülmények között kifogástalan minőséget eredményez.

### **Repceterelő csiga**

Kiegészítőként rendelhető repceterelő csiga is felszerelhető, amely magas növények aratása esetén fokozza a beadagolás hatékonyságát. Ezt a hidraulikus hajtású terelőcsigát a normál terelőcsiga fölé kell felszerelni. Segítségével jelentősen növelhető az előrehaladási sebesség, és így az olajrepce-betakarítás összehasonlíthatatlanul gyorsabb a normál adapterekhez képest.

A gyors fordulók és a nagyobb biztonság érdekében behajtható rendválasztók is felszerelhetők. Szükség esetén a könnyen csatlakoztatható terményemelőket saját tárolóhelyükről az asztalra szerelhetők.

- 01.** A PowerFlow áttekintése
- 02-03.** Nagy teljesítményű Schumacher kaszaszerkezet.
- 04.** Nagy kapacitású repcecsiga.
- 05.** Behajtható rendválasztók.
- 06.** Integrált gyorscsatlakozók.
- 07.** Könnyű hozzáférés a hajtáshoz a problémamentes karbantartás érdekében.



01



02



03



04



05



06



07

05

# Nagy teljesítményű cséplés a maximális leválasztáshoz

Ez a gép lelke. A cséplés és leválasztás 95%-ának itt kell történnie, ezért kialakítása kritikus fontosságú.

A cséplődob és a dobkosár egyedülálló kialakítása minden termény esetén maximális cséplési és elválasztási teljesítményt garantál.

A cséplődob nyolc, tartólécekre szerelt verőléccel rendelkezik. Megerősített kivitelüknek köszönhetően a verőlécek különlegesen ellenállóak és tartósak. A kialakítás a dob kerületi tömegét és ezáltal annak lendületét növeli, ami mindig sima és egyenletes terményáramlást biztosít.

Az igen könnyen átjárható dobkosár számos egyedülálló tulajdonsággal bír. A dobkosár elején egy kiegészítő dörzsléc található, amely már a folyamat korai szakaszában megkezdi a cséplést.

A kiegészítő léccel és a dobkosár első léce közötti távolság rögzített. Ez biztosítja az erős „dörzshatást”, ami szükségtelemé teszi toklászolókat vagy takarólemezek használatát nehezen cséplhető növények esetén.

## Egyszerű kivitel forgó leválasztókkal

A forgó leválasztó fordulatszáma és a kosárhézag egyszerűen beállítható:

A nehéz szalma és nedves gabona esetén használatos magas fordulatszám és kis távolság hatására a beszorult magvak

még azelőtt továbbítódnak a szalmarázókhoz, hogy a szalma rostokra bomlana.

Alternatívaként alacsony fordulatszám és nagy távolság használható igen száraz, törékeny szalma esetében, a szalma minőségének megőrzése érdekében.

## ConstantFlow a hatékonyabb működtetés érdekében

A betakarítási teljesítmény növelésének kulcsa a kombájn folyamatos, teljes leterheltségen történő üzemeltetése. Ha a gabona mennyisége csökken, a kombájn több anyagra van szüksége a 100%-os kapacitású üzemhez.

A Constant Flow rendszer ezt úgy biztosítja, hogy érzékeli a cséplődob terhelését, és a gabona mennyiségének függvényében elektromosan változtatja a kombájn haladási sebességét.

A betakarítási teljesítmény számos gabonaféle esetén akár 15%-kal is növelhető.

## Jellemzők és előnyök

### Nyolc verőléccel cséplődob nagy munkabírású tartólécekkal:

**Jellemzők:** Nagy inercia, egyenletes terményáramlás, állandó sebességgel.

**Előnyök:** Long service life. Hosszú szervizintervallumok.

## A könnyen átjárható dobkosár biztosítja az alábbiakat:

**Jellemzők:** Kiegészítő elülső dörzsléc, már a folyamat elején jelen lévő cséplőhatás, a kiegészítő elülső dörzsléc és az első kosárléc között szilárd felület, 117,5°-os kosárátfogási szög.

**Előnyök:** Maximális leválasztást és magas szintű terménytisztaságot biztosít.

## A dobkosártávolság és a cséplődob-fordulatszám elektronikus beállítása a Datavision segítségével

**Jellemzők:** Egyszerű beállítás betakarítás közben.

**Előnyök:** Maximális teljesítmény.

## Forgó leválasztó

**Jellemzők:** Egyszerű beállítás a különféle terményekhez és körülményekhez, maximális leválasztás, kíméletes szalmakezelés.

**Előnyök:** Rugalmas gépműködés.

**01.** Egyedülálló cséplőrendszer a Massey Fergusontól.

**02.** Constant Flow fordulatszám-érzékelő a cséplődob nagy igénybevételre kialakított szíjtárcsájára szerelve.

**03.** Cséplődob-verőlécek nagy igénybevételre kialakított támasztólemezzel.

**04.** Nagy szilárdságú, nagy inerciájú, háromdobos cséplőrendszer.



01



02



03

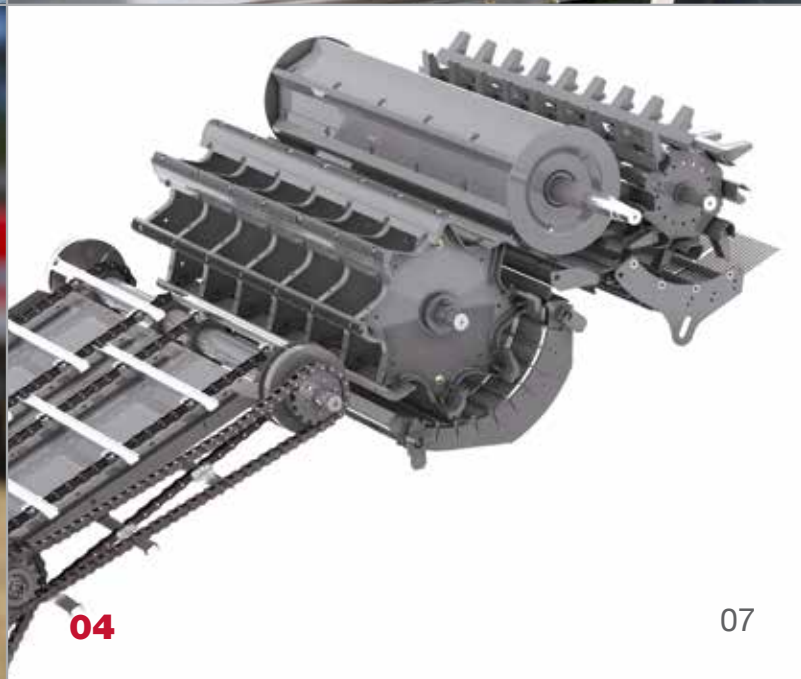

04

07

# HiStream 100 gabonakezelő rendszer

A HiStream 100 gabonakezelő rendszer lehetővé teszi, hogy óránként akár 100 tonnát is kezeljen.

A gabona tisztítása a két előkészítő asztalon kezdődik. A nagy löket nagy mennyiségű gabonát és pelyvát is könnyedén mozgat.

A tisztítás a masszívan alátámasztott asztalokon kezdődik, ahol a könnyebb pelyva a keverék tetejére áramlik.

A két, egymást követő lépcsőben a ventilátorból érkező levegőáram minden pelyvát kifúj a gépből. Az elektromosan állítható rosták és a ventilátor által biztosított (szintén a fülkéből vezérelhető) állandó levegőnyomás teljes ellenőrzést biztosít a tartályba kerülő termény tisztasága felett.

A visszahordott anyagot különálló újracéplő dolgozza fel, amely egyetlen oszton el a gabonát a gyűjtőasztalon, és meggátolja, hogy újrakeveredjen a szalmával.

## Jellemzők és előnyök

### Különálló újracéplő

**Jellemzők:** Újracéplő a terményt, és nem keveri össze a gabonát a szalmával.

**Előnyök:** Nagyobb betakarítási teljesítmény.

### A rosták és a ventilátor elektromos beállítása a Datavision segítségével

**Jellemzők:** Egyszerű beállítás a betakarítás során, és egyszerűen módosítható beállítások a termények közötti váltás esetén.

**Előnyök:** A teljesítmény maximalizálása.

### Nagyméretű gyűjtőasztal-egységek

**Jellemzők:** Kisebb veszteség lejtőkön.

**Előnyök:** Megelőzi a rosták túlterhelését a termény visszafelé vezetésével.

### Gyűjtőasztal és rosták

**Jellemzők:** Gyorsan és egyszerűen levehető és könnyen felszerelhető, ami könnyű tisztítást és javítást tesz lehetővé.

**Előnyök:** Kevesebb állásidő nehéz körülmények között.

### Nagyméretű magtartály

**Jellemzők:** A terményváltáskor könnyen tisztítható, ami főként vetőmag-betakarításkor előnyös; minimális kieső idő; forgótornyos kialakítás; alacsony teljesítményigény; az ürítőrendszer egyszerűen, gombnyomással működtethető és vezérelhető, és olyan funkciókkal rendelkezik, mint a „dupla gombnyomásra történő teljes ürítőcső-visszatérítés”.

**Előnyök:** Egyszerű kezelhetőség.

**01.** A HiStream 100 rendszer maximális tisztítási hatékonyságot és betakarítási teljesítményt garantál.

**02.** Elektromosan állítható rosták.  
**03.** Nagy igénybevételre kialakított láncfeszítők a magfelhordó-meghajtásoknál.

**04.** A kalászvisszahordás mennyiségének kijelzése.

**05.** Elektromosan nyitható magtartályfedelek, és a tartályhoz való egyszerű hozzáférés.

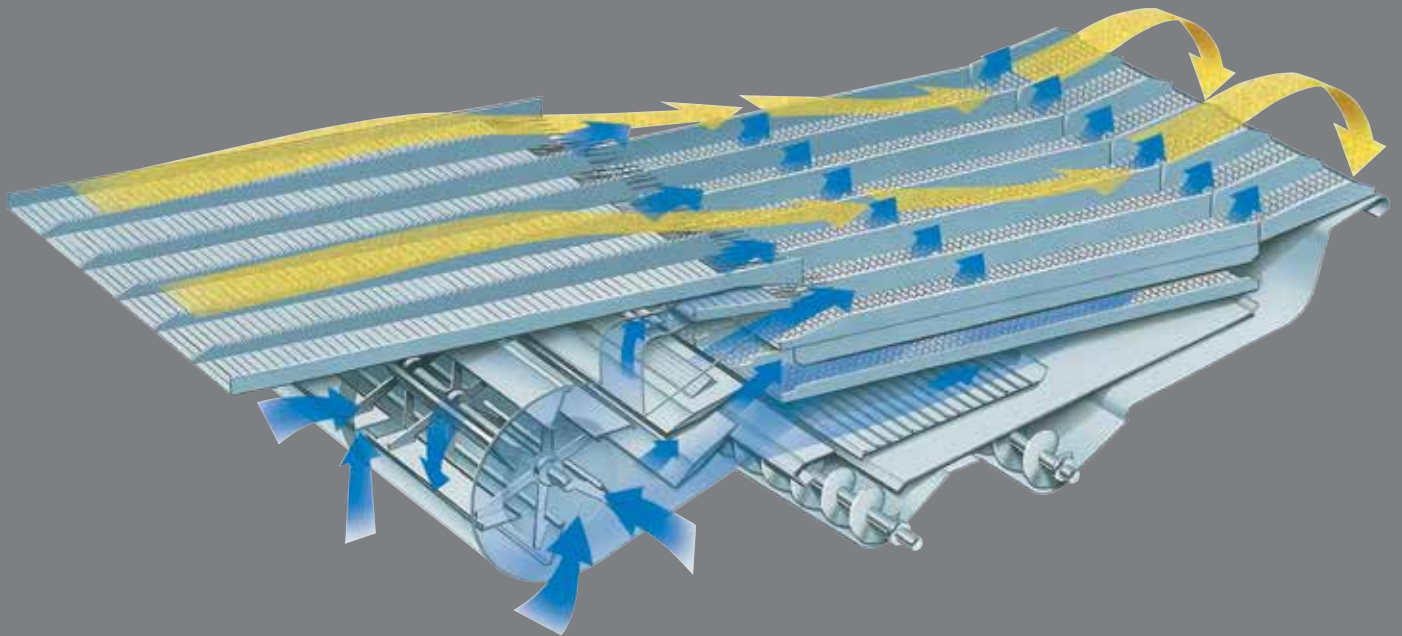

01



02

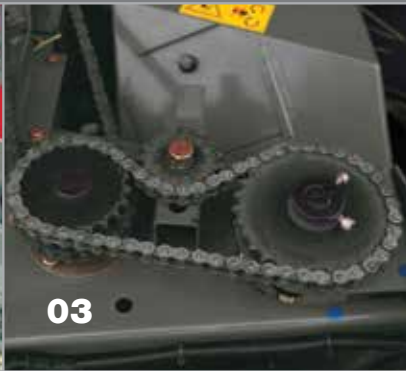

03



04



05



# Leválasztás: Gyengédebben

A Massey Ferguson egyedülálló, nyolc szalmarázós rendszere a hat szalmarázós megoldáshoz képest 33%-kal hatékonyabban mozgatja a szalmaszőnyeget.

A szalmarázók hatékonyan szállítják a szalmát a forgó leválasztótól a szecskázóhoz (vagy a kihordóhoz), ezáltal biztosítják a szalmában maradt összes gabona eltávolítását és a gépbe történő visszajuttatását. Mindazonáltal teljesítményigénye lényegesen kisebb, mint az aktív leválasztórendszereké, így az üzemanyag-fogyasztás is kisebb. Emellett az eljárással a szalma minősége sem romlik.

#### **Könnyű bálázás**

A CENTORA rendszeren áthaladó szalma kisebb mértékben károsodik, felszedése bármilyen – kicsi vagy nagy – bálázóval egyszerű. Egy kar működtetésével a szalma elterelhető, amely így kikerüli a szecskázót, és bálázásra kész rendet képez a talajon.

#### **Terménymaradvány-kezelés – kulcs a beforgatás költségeinek csökkentéséhez**

A CENTORA termékcsalád alapfelszereltségként minimális talajművelést lehetővé tevő Min-Till szecskázóval van felszerelve

A minimális talajműveléshez való Min-Till szecskázó fogazott kései nyolc sorban helyezkednek el, és forgórészük fordulatszáma magasabb, mint sok hagyományos szecskázógépé.

#### **Ebből az következik, hogy a minimális szecskahossz nagyon rövid.**

Ez garantálja a szalmamaradványok gyors lebomlását a talajban, ideális feltételt teremtve a talajművelés nélküli (No-Till) vagy a minimális talajműveléssel történő (Min-Till) műveléshez is.

#### **A szalmaszecskázó**

A szecskázó maximális terítési szélessége 9 méter. Az egyszerűen működésbe hozható, „kettős aprítást” biztosító, kiegészítő állókéstartóval még hatékonyabbá tehető a szecskázás.

#### **A pelyvaszóró**

Kialakításuknak köszönhetően a pelyvaszórók a szalma szecskázása és rendre rakása esetén egyaránt a vágóasztal egész szélességében

képesek teríteni, és a rostákhoz való könnyű hozzáférés érdekében praktikusan kihajthatók.

#### **Elektromos működtetésű szecskaterelő-lemezek**

A Datavision képernyőről érintéssel vezérelve a táblavégi fordulónál megfordítható a terelőlapok beállítása (opció az MF 7280 esetében).

**01.** Egyedülálló, nyolc szalmarázós kialakítás.

**02.** Egyszerű bálázás az MF 7200 CENTORA kombájnnal.

**03.** Minimális talajműveléshez alkalmas szecskázó, kiegészítő 'kettős szecskázó' rúddal.

**04.** Egyszerűen bekapcsolható szalmaszecskázó

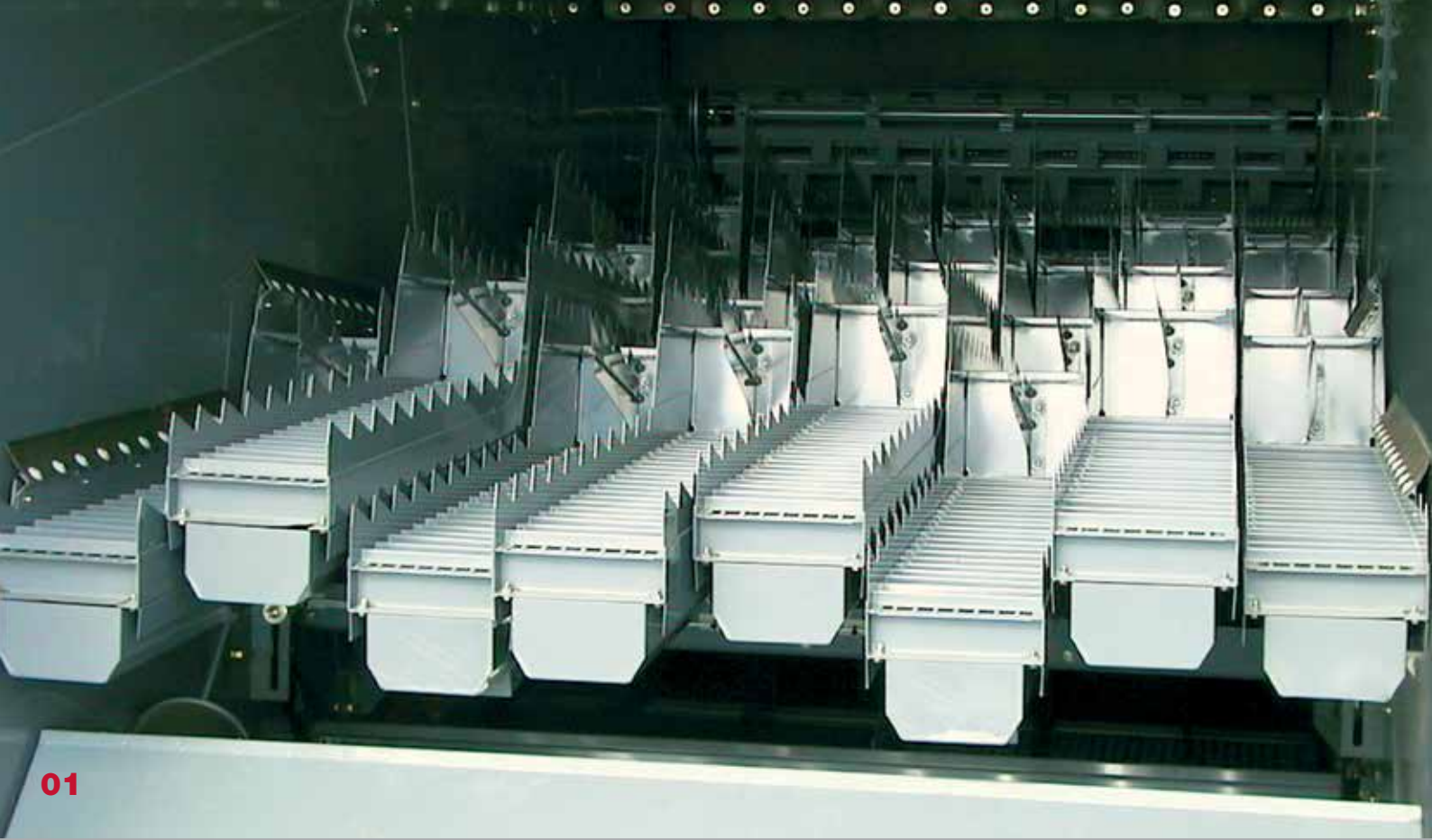

01



02

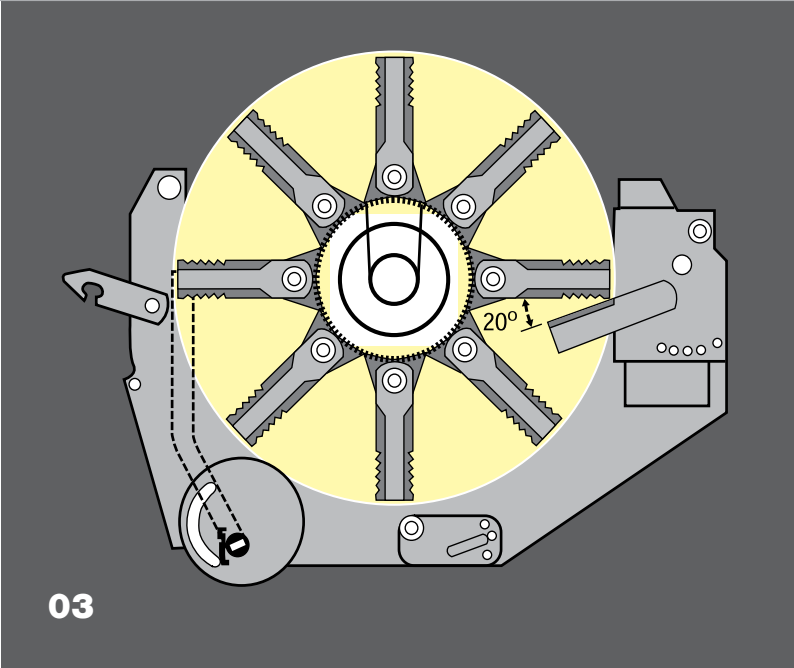

03



04

# Auto Level kombájnnal: lejtőn is fenntartja a hatékony működést

Mindkét CENTORA kombájnnal rendelhető Auto Level gépekkel, amelyeknél a kombájn hátsó része az asztaltól függetlenül áll vízszintbe, így akár 12%-os lejtő kiegyenlítésére is képes.

Ideális megoldás meredek vagy dombos területeken való munkához. Segítségével a kombájn az idő nagy részében maximális hatékonysággal dolgozhat.

Az Auto Level rendszer vezérlését a Datavision végzi. Segítségével zökkenőmentesen állítható be a gép és az asztal aratás közben. A Datavision rendszeren könnyen beállítható és szükség esetén manuálisan felülírható, ha nagy akadályokat kell kikerülni. A teljes körű vezérelhetőség érdekében együttműködik a vágóasztal-vezérlőkkel.

Az összes belső elemet szintben tartja, ami azt jelenti, hogy teljes termelékenységgel végezhetik folyamatosan a munkát.

A „teljesgép-szintezés” sokkal hatékonyabb, mint a „részegységszintezés”, mivel a lejtésszög a teljes cséplési és elválasztási folyamatra hatással van.

- 01.** Az Auto Level önszintező rendszer munka közben.
- 02.** Standard kombájn Auto Level vágóasztallal.
- 03.** Auto Level kombájn. A kombájn felépítménye vízszintes marad, miközben a kerekek mozgása kompenzálja a lejtőt.



01

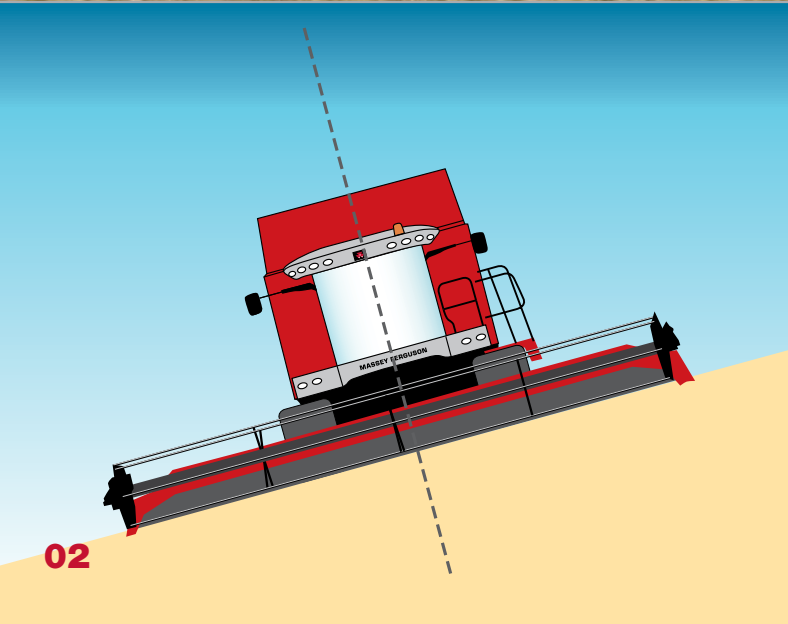

02

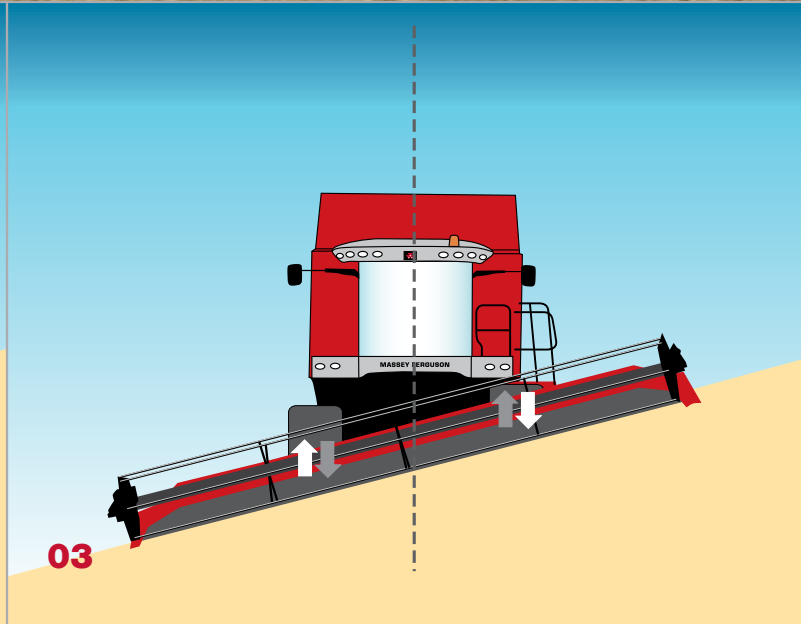

03



# Az ideális gépkezelői környezet

Az MF 7200 CENTORA vezetőfülkéje és szervizelhetősége kényelmes irányítást garantál. Használhatósága és ergonomikus kialakítása világhírű.

A hosszú munkanapok alatt tapasztalni fogja, hogy a kombájn kezelőfülkéje csendes és rezgésmentes, így a figyelmét semmi sem vonja el a betakarításról. A színezett üveg és a légkondicionáló berendezés az alapfelszereltség része. Az elektronikus vezérlőegységekkel minden funkció gombnyomásnyi közelségbe kerül.

#### **Kényelmesen ül?**

Az alapfelszereltség részét képező légrugós ülések minden testalkathoz illeszkednek, a „3D” (dőlésszög-, magasság-, hajlásszög-állítású) kormányoszlop segítségével a vezető megtalálhatja a tökéletes munkapozíciót. A vezetőülés mellett kényelmes, szövetborítású instruktorülés található.

#### **Tökéletes vezetési pozíció – nappal és éjjel egyaránt**

Az alapfelszereltség részét képező nyolc munkalámpával a munkavégzés egész nap kényelmes és biztonságos.

#### **Gyors és hatékony tartályürítés**

A gépkezelő tökéletesen rálát az ürítőcsőre, nem kell kényelmetlen helyzetben előrehajolnia. Az ürítés kapcsolója védve van a véletlen működtetéssel szemben. Az álló helyzetben történő leürítéshez a kapcsoló rögzíthető.

#### **Teljes körű irányítás**

A multifunkciós kar a vezetőülés kartámaszának része, a kezelői beállítások így kényelmesen és könnyen elvégezhetők; a Datavision képernyőhöz hasonlóan a kar is pontosan beállítható a kezelő vezetési igényeinek megfelelően. A behordócsiga kihajtása és zárása mellett a

multifunkciós karról a Datavision képernyők is kiválaszthatók.

#### **Gyors hozzáférés a gép minden részéhez**

A mindössze négy darab napi kenési pont gyors reggeli karbantartást tesz lehetővé. Mérnökeink úgy tervezték a CENTORA kombájnokat, hogy a lehető leghosszabb ideig arassanak, hogy a termelésből kieső idő minimális legyen.

A motor masszív borítása biztonságos hozzáférést biztosít a magtartályhoz, és zárt állapotban védelmet nyújt a motor számára. A borítást felnyitva a motor szervizpontjai akadálymentesen elérhetők. A hűtőradiátorra szívott hűtőlevegőt a forgó szitaszűrő hatékonyan szűri. A tisztítandó elemek könnyen hozzáférhetők a motortérből, ami gyors és könnyű tisztítást tesz lehetővé.

A két darabból álló oldalpanelek akadálymentes hozzáférést biztosítanak a rutinszerű karbantartáshoz, és a levehető motortérlétrával a gépkezelő a gép bármelyik részét elérheti.

- 01.** Tágas, ergonomikus fülke.
- 02.** Multifunkciós kar.
- 03.** Biztonságos, akadálytalan hozzáférés a motortérhez.
- 04.** A levehető motortérlétra gyors és egyszerű hozzáférést biztosít.
- 05.** Nagyméretű, oldalra nyíló panelek a gyors és könnyű szervizelés biztosítására.
- 06.** Központosított elektronika zárható szekrényben.
- 07.** A felső konzolt egy Datavision nyomtató, a tükörállítás gombai, a légkondicionáló- és fűtésszabályozó, valamint a CD-s rádió teszi teljessé.



# Datavision

A Datavision szerves részét képezi a kombájn működtetésének. Kulcsfontosságú és egyszerűen kezelhető eszköz a kombájn és a gépkezelő hatékony együttműködése szolgálatában.

---

## Miben lehet a Datavision az Ön segítségére?

A képernyő kényelmes pozícióba állítható, és jól látható, könnyen olvasható kijelzővel rendelkezik.

Segítségével a gépkezelő akár nyolc kiválasztott funkciót is megjeleníthet egyszerre. Egy pillantással láthatja, hogy a kombájn a maximumon teljesít-e.

A fő funkciók (pl. a rosták helyzete, dobhézag) képernyőről való beállításával a gépkezelő saját munkáját teszi hatékonyabbá.

A Datavision megkönnyíti a kezelést azáltal, hogy egyértelmű referenciapontként funkcionál,

valamint elég nagy ahhoz, hogy gyorsan áttekinthető és értelmezhető legyen.

Biztonságot és figyelmeztetést nyújt a gépkezelő számára, így költséget és idővesztést takarít meg.

A diagnosztikai funkció időt takaríthat meg önnek és a gép értékesítőjének szervizeléskor és hibakereséskor.

Képes a hozamokkal és a kombájn teljesítményével kapcsolatos információk naplózására, amelyek a precíziós gazdálkodás alapját képezik.

## Senki sem rendelkezik a Massey Fergusonnál nagyobb tapasztalatokkal a kombájn teljesítményének mérésében.

Ezekből a tapasztalatokból ön is profitálhat, ha megvásárolja integrált hozamtérképező és adatrögzítő rendszereink valamelyikét. Hozamtérképező rendszereink közül kiválaszthatja az ön precíziós gazdálkodásának leginkább megfelelő termékét.

**01.** Datavision: Technológia egy gombnyomásra.

Nicht von  
Fahrerkabine  
entfernen.

FIELDSTAR  
The power of experience

TRANSPORT

# CENTORA

MASSEY FERGUSON

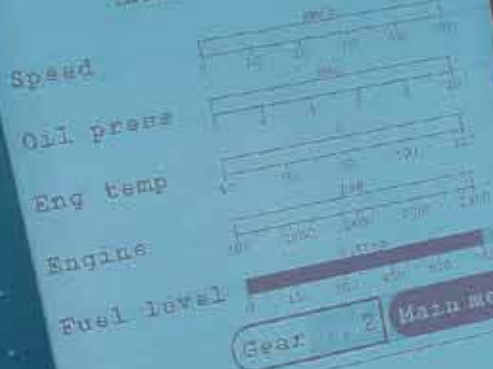

# Ügyféltámogatás

## Elkötelezett szerviz és dinamikus támogatás

Az igazi világmárkának számító Massey Ferguson névvel fémjelzett gépek az egész világon dolgoznak, és minden Massey Ferguson gép mögött az AGCO vevőszolgálati szervezetének hathatós támogatása áll.

Ipari felmérések azt mutatják, hogy az AGCO világszínvonalú alkatrész- és szerviztámogatást biztosít, és ez különösen igaz betakarítógépeink támogatására, a betakarítási szezon alatt és szezonon kívül egyaránt.

### Kiválóság a szezon idején

A betakarítást támogató programot úgy alakítottuk ki, hogy kiemelkedően dinamikus legyen, és azonnal képes legyen alkalmazkodni a változó feltételekhez. Minden ország betakarítási tapasztalatát felhasználjuk az átfogó szolgáltatások folyamatos tökéletesítésére. Fő elemei többek között az alábbiak:

- Külön betakarítógépalkatrész-raktár garantálja a kiváló alkatrészellátást és az elérhetőséget, valamint lehetővé teszi a közvetlen és gyors logisztikai reagálást.
- A hét minden napján, 24 órán át működő AGCO alkatrészraktár és ügyfélszolgálat az MF európai kombájnértékesítési területeinek kiszolgálására. A kereskedők a hét minden napján, 24 órán át, közvetlenül hozzáférhetnek az online alkatrész-rendelési szolgáltatáshoz, ahol éjjel-nappal megtekinthetik az alkatrészek rendelkezésre állását a teljes európai raktárhálózatban.
- Olyan kivételes szolgáltatások, mint a rendelések késői fogadása, speciális szállítás, „Eurodirect” szállítások egész Európában közvetlenül MF kereskedőknek és ügyfeleknek, valamint gyűjtőszolgáltatások.
- Szakértői termékismerettel rendelkező szaktechnikusok támogatják a helyi piacokat.
- Helyi márkakereskedők elkötelezettsége a legmagasabb szintű szolgáltatás iránt, munkaidőn túli alkatrész- és szervizszolgáltatással.

### Megkülönböztetett bánásmód egész évben

Természetesen tudatában vagyunk annak, hogy az aratógépek támogatása az aratási időszakon túlra is kiterjed.

Az összes Massey Ferguson gép élvezi az egész éven át biztosított figyelmet az AGCO Parts által biztosított magas színvonal, illetve a meghatározott szervizcsomagok formájában:

- Az iparágban első helyen álló alkatrészellátás az AGCO Parts remek raktározási és logisztikai rendszerének köszönhetően.
- Eredeti alkatrészek az AGCO Partstól, az egyetlen eredeti alkatrész-szállítótól, amely mindenkor garantálja az alkatrész megfelelőségét már az első alkalommal.
- Hozzáértő alkatrész-specialisták és kiválóan képzett szerviztechnikusok biztosítják a hozzáértő szerviztámogatást és technikai háttérrel.
- Ügyfélszolgálati megoldások minden korú gép esetében, hogy a hasznos munkaidő minden körülmények között maximális legyen.
- Fokozott figyelem a megelőző karbantartásra átfogó elő- és utószezon ellenőrzések segítségével.
- Hosszú távú megbízhatóság megfizethető szervizelési és karbantartási csomagszolgáltatások segítségével.

Az AGCO Ügyféltámogatás ügyfélszolgálati támogatása a világszínvonalú alkatrészellátás és szolgáltatás segítségével a legjobb megoldást biztosítja ügyfeleink számára; helyi szervizellátást biztosítja egy globális márka számára.

**01-02.** „AGCO Ügyféltámogatás, hogy a hét minden napján, 24 órán keresztül dolgozhasson”

**03.** „Világszínvonalú szerviztámogatás”

**04-06.** „Piacvezető alkatrészellátás az AGCO Partstól”



01



02



03



04



05



06

# Amit ígérünk Önnek

A Massey Ferguson célja a vállalat alapítása óta, hogy megbízható, tartós és innovatív gépeket tervezzünk, fejlesszünk és gyártsunk. Olyan gépeket, amelyek kivívják az emberek elismerését az egész világon.

## JÖVŐKÉP

Jövőképünk a világ mezőgazdasági gépgyártása szempontjából mindig is egyértelmű volt: megbízható és innovatív gépeket gyártani a világot élelemmel ellátó gazdálkodók számára. A mindig jól felismerhető Massey Ferguson márkajelzés technológiai fejlettséget, jövőbemutató formatervezést, szigorú tesztelést és következetesen megbízható és alapos, minőségi gyártást jelent.

## INNOVÁCIÓ

Mi mindig egy lépéssel előrébb járunk, ha az innovációról van szó. Ennek jó példája alapítónk, Harry Ferguson.

Ügyfeleink igényeinek folyamatos felmérésére és elemzésére alapozva, termékeinket úgy tervezzük, teszteljük és gyártjuk, hogy azok hozzájáruljanak a termelékenység, a hatékonyság és a kényelem növeléséhez, folyamatosan tágítva a mezőgazdasági gépek által ostromolt határokat.

A legegyszerűbb gombnyomástól a motor- és sebességváltó-hatékonyságot érintő technológiai fejlesztésekig arra törekszünk, hogy a kezelő számára egyszerűbbé tegyük az életet.

## VEZETŐ SZEREP

A Massey Ferguson termékek a világon legszélesebb körben értékesített mezőgazdasági gépek, ezáltal cégünk piacvezető szerepet tölt be a mezőgazdaság terén. Kategóriavezető technológiánk és a formatervezésben elért eredményeink elismeréseként számos díjat nyertünk, és környezetvédelmi és gazdaságossági szempontból is az élre törünk.

## MINŐSÉG

A minőségi termékek előállításához szükséges a kivételes feltételek biztosítása. A Massey Fergusonnál ezek a feltételek már a tervezőasztalnál megvalósulnak, de nem fejeződnek be ott. Minden egyes gyártási fázis – a legjobb komponensek beszerzésétől a gyártási és tesztelési folyamatokig – tökéletességet követel. Termékeink és szolgáltatásaink megfelelnek a legszigorúbb szabványoknak, így nagy biztonsággal beválthatjuk ígéreteinket.

## MEGBÍZHATÓSÁG

Nem hagyjuk, hogy a Massey Ferguson gépek kikerüljenek látóterünkől mindaddig, amíg 100%-ig nem vagyunk biztosak abban, hogy teljesítik az Ön által elvárt magas követelményeket. Termékeink csak szigorú és gondos, szimulációs és szántóföldi körülmények között végzett tesztek után hagyhatják el a gyárat. Bármilyen feladat elvégzésére fogja is traktorát nap nap után, éveken keresztül, garantáljuk, hogy mi már teszteltük ezeket a határokat, és túl is léptünk rajtuk.

## TÁMOGATÁS

A mezőgazdaság kemény üzleti vállalkozás, ezért gondoskodunk arról, hogy ön támogatást kapjon, amikor szüksége van rá, különösképpen az év kritikus időszakaiban. A fenntarthatóságról könnyen meggyőzheti a több mint 140 országban működő, 3200-nál is több márkakereskedő és a széles körű gépforgalmazói hálózat. Ön olyan szakértők elkötelezett családjának tagjává válik, akik azért dolgoznak, hogy önnek eredeti, csúcsmínőségű szerviztámogatást nyújtsanak.

Egyetlen lehetőséget sem hagyunk kicsúszni az ujjai közül. Ha az ön részéről megvan az elkötelezettség, de a pénzügyi források a mai piacvezérelt viszonyok közötti versenyben nem feltétlenül állnak rendelkezésre, az AGCO Finance megoldást nyújthat. Kérjen további információt helyi márkakereskedőjétől.

A piaci viszonyoktól függően a következő pénzügyi lehetőségek jöhetnek szóba: lízing, részletvásárlás, bérleti szerződés és hitel.

## BÜSZKESÉG

Nálunk, a Massey Fergusonnál a büszkeség sok dolgot jelent. Mindenben jelen van, amit teszünk, és ez meg is mutatkozik. Benne van büszkeségre okot adó örökségünkben, termékeink egyedi formavilágában és folyamatos, vevőink felé megnyilvánuló, folyamatos támogató munkánkban.

## ELKÖTELEZETTSÉG

Mélyen elkötelezettek vagyunk az iránt, hogy eleget tegyünk a legmagasabb követelményeknek, és hogy olyan megbízható és minőségi termékeket gyártsunk, amelyek innovatív tulajdonságokkal bírnak, és a legjobb támogatási csomagok állnak mögöttük. Végül elkötelezettek vagyunk a folyamatos növekedés és a nyereségesség mellett mindenki érdekében, egyúttal felismerjük a nagy és kisebb vállalkozások egyidejű létezésének szükségességét a professzionalizmus és a minőség jegyében.

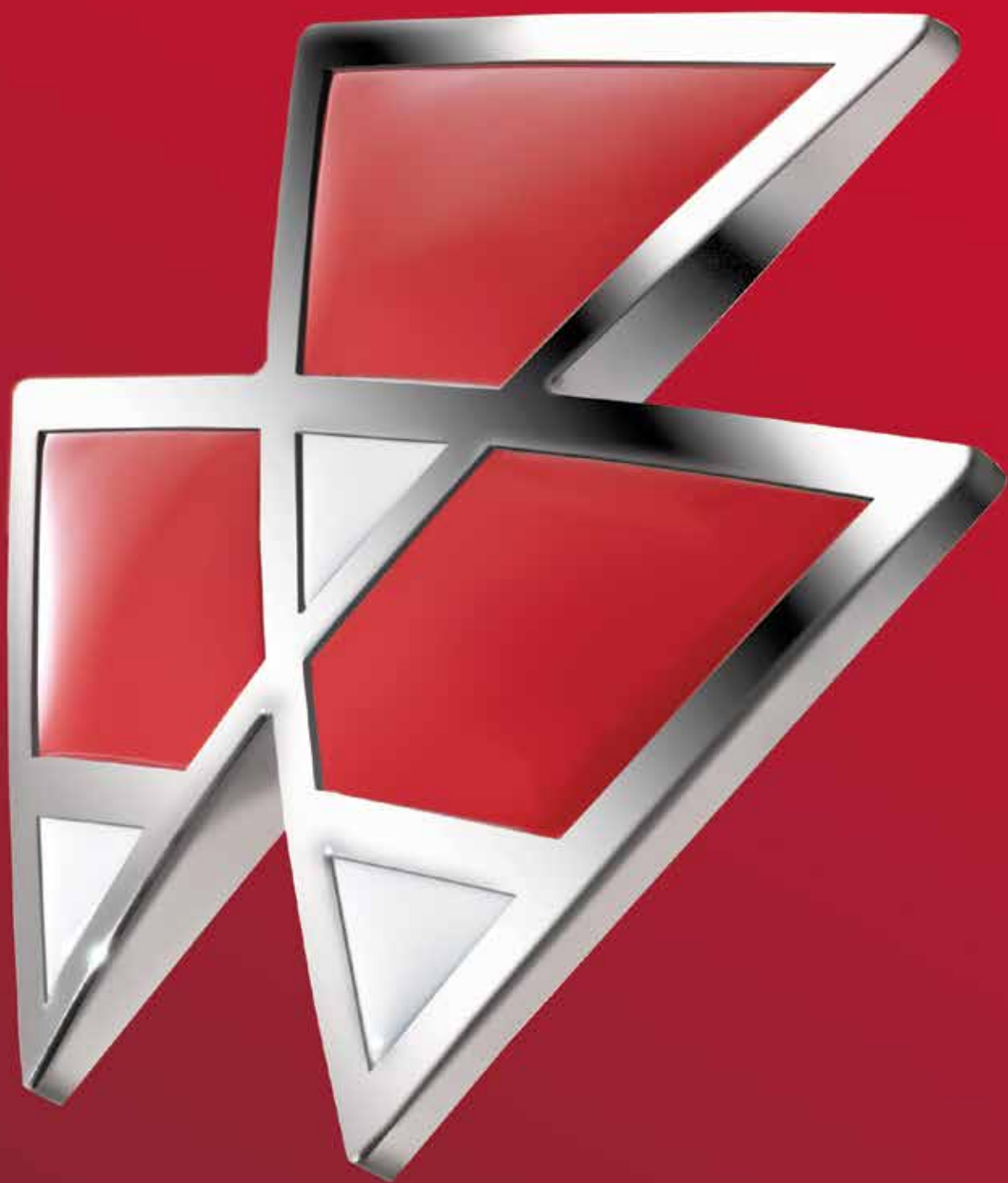

# Az igazi erő belülről fakad

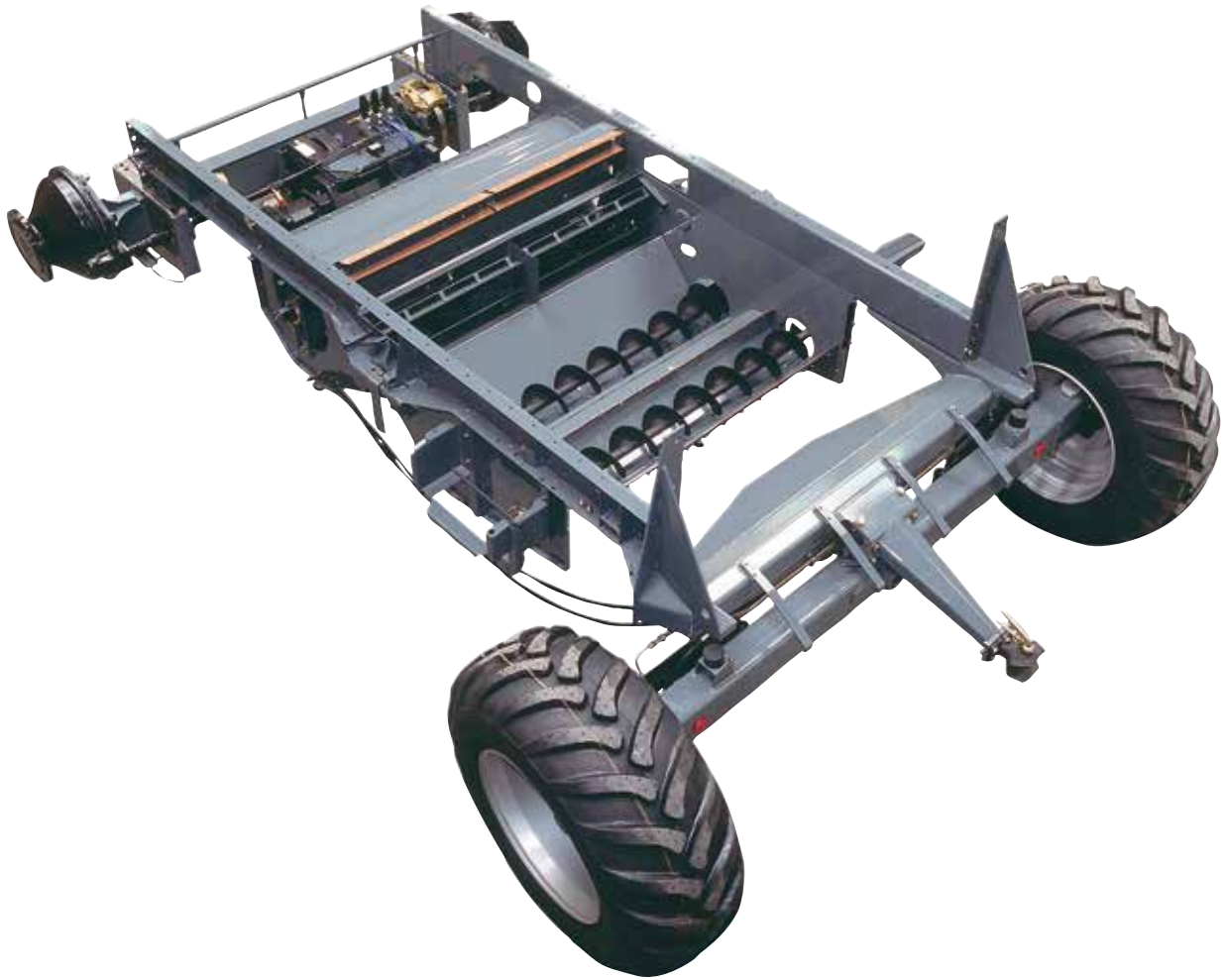

Az előállító gyárunkban megvalósított, folyamatosan magas tervezési és gyártási színvonalnak köszönhetően az MF 7200 CENTORA kombájnok mindegyike utolérhetetlenül tartós és extra erős alvázzal rendelkezik.

A legfejlettebb folyamatokat, mint pl. a 'DFT'-t (Demand flow technology – igény szerinti gyártás) alkalmazó összeszerelés garantálja, hogy minden gép a legszigorúbb minőségi követelmények szerint készüljön.

A széles körben alkalmazott, perforált alkatrészek tetszetős külsőt kölcsönöznek a gépnek, ugyanakkor védelmet biztosítanak az ön beruházásának.

A betakarítási időszak hossza egyre inkább nő, a gép állásidejét minimálisra kell csökkenteni, ezért a Massey Ferguson mérnökei a műszaki gyakorlatban megszokott méretnél nagyobb méretet választva tudatosan túlméretezik az olyan alkatrészeket, mint a szíjak, tengelyek és csapágyak.

A körültekintően megtervezett alkatrészek élettartama így tovább nő, időt és pénzt takarítva meg ezzel önnek a földeken.

Mindezek kiválóan alátámasztják a befektetést, és jó okot adnak arra, hogy csatlakozzon a Massey Ferguson ügyfelek nagy családjához, és részesüljön egy megbízható és kiszámítható márka által nyújtott előnyökből.

PowerFlow vágóasztal szélessége	MF 7280/7280 AL	MF 7282/7282 AL
620 (6,2 m)	<input type="radio"/>	<input type="radio"/>
680 (6,8 m)	<input checked="" type="radio"/>	<input type="radio"/>
770 (7,7 m)	<input type="radio"/>	<input checked="" type="radio"/>
920 (9,2 m)	<input type="radio"/>	<input type="radio"/>
<b>Cséplőrendszer</b>		
Nagy tehetetlenségű cséplődob – szélesség/átmérő	1680/600	1680/600
Lécek száma	8	8
Kosárfelület	1,18 m <sup>2</sup>	1,18 m <sup>2</sup>
Forgó leválasztó	<input checked="" type="radio"/>	<input checked="" type="radio"/>
<b>Leválasztás</b>		
Teljes aktív leválasztófelület	2,57 m <sup>2</sup>	2,57 m <sup>2</sup>
Teljes magleválasztási felület	10,47 m <sup>2</sup>	10,47 m <sup>2</sup>
Szalmarázók	8	8
<b>Tisztítórendszer</b>		
Teljes rostafelület (m <sup>2</sup> )	5,3	5,3
Rostaállítás	<input checked="" type="radio"/>	<input checked="" type="radio"/>
Kalászvisszahordó rendszer	Újracséplő	Újracséplő
<b>Magtartály</b>		
Úrtartalom – liter	9500/9500	10 500/9500
Behordócsiga típusa	Forgótorony	Forgótorony
<b>Szalmaszecskázó</b>		
Min till, 108 késes	<input checked="" type="radio"/>	<input checked="" type="radio"/>
Elektromos terelő	<input type="radio"/>	<input checked="" type="radio"/>
Pelyvaszóró	<input checked="" type="radio"/>	<input checked="" type="radio"/>
<b>Motor</b>		
Gyártmány/típus	AGOC SISU POWER 8.4	AGOC SISU POWER 8.4
Teljesítmény – LE	379*	404
Üzemanyag-tartály úrtartalma – liter	750	750
<b>Gumiabroncsok</b>		
Elülső	650/75R32 - 800/65R32	800/65R32
Hátsó	500/60 - 26,5	500/60 - 26,5
<b>Szélesség asztal nélkül</b>		
Nem Auto Level (önszintező)	680/85R32=3500	800/65R32=3800
Auto Level (önszintező)	620/75R34=3480	800/65R32=3882
<b>Tömeg – kg, standard vágóasztallal</b>		
Szecskázó és pelyvaszóró nélkül	16 430	16 540

- = Standard
- = Opció

\* Includes 30 hp power boost

# Az MF 7200 CENTORA fő jellemzői

A következő rövid emlékeztető a betakarítógépek terén szilárdan elfoglalt pozícióját tovább erősítő MF 7200 CENTORA kombájn néhány kiemelkedő jellemzőjét foglalja össze.

- 01 PowerFlow.** Az utolérhetetlen, nagy múltú vágási platform. Egyszerűen fel- és leszerelhető, könnyen cserélhető terménnyről terményre. Mindig egyenletes terménybeadagolást biztosít.
- 02** Masszív cséplődob, utóverő, forgóleválasztó és kosárrendszer. 3 Dob kialakítású elválasztó és cséplő roppant nagy beépített szilárdsággal, ami kiváló teljesítményt, könnyű szabályozhatóságot és hosszú élettartamot biztosít.
- 03** A Constant Flow optimális értéken tartja a gép terhelését – automatikusan.
- 04** A kettős vágást végző, minimális talajműveléshez kifejlesztett Min-Till szecskázó, és a könnyen pozicionálható pelyvaszóró által a szármaradványkezelés „egyenletes szórás” biztosít a kívánt szélességben – maximálisan 9 méterig.
- 05** Datavision – A gép összes fontos elemének vezérlése, figyelése és beállítása könnyen áttekinthető és egyszerűen használható a kezelői interfész segítségével. Könnyen továbbfejleszhető a hozam-feltérképezés és adatgyűjtés megvalósítására.
- 06** Hűvös, csöndes és nyugodt, amilyenek az aratásnak lennie kell. A vezetőfülke biztosítja a nyugodt és kényelmes, utolérhetetlen kilátással rendelkező helyet, ahol minden kezelőszerv könnyen kezelhető.
- 07** Kukorica: A CENTORA specifikus kukoricaadapter-készlete még a legmagasabb hozamú termények esetében is biztosítja a nagy teljesítmény elérését.
- 08** Búza: A CENTORA nagy teljesítményű cséplőrendszere biztosítja a nagy teljesítményt, ugyanakkor az egyedi, 8 szalmarázós rendszer megőrzi a szalma minőségét.
- 09** 09 Repce: Az egyedülálló PowerFlow asztal utolérhetetlen módon biztosítja a termék gépbe való behordását. A repce-behordócsiga megakadályozza a veszteségeket, nagyobb előrehaladási sebességet tesz lehetővé, és tovább fokozza a kimeneti teljesítményt. Két kiváló minőségű kés szerelhető fel egyszerűen a meglévő konzolra és csatlakoztatható az előre bekábelezett áramellátáshoz.
- 10** Fűmag: A CENTORA az egyetlen gép a piacon, amelyet kifejezetten a fűmagaratás szempontjainak figyelembe vételével terveztek. Erős alváz, akarattal túlméretezett tengelyek és csapágyak, valamint erős hajtásláncok biztosítják sok évre a tartósságot a legnagyobb követelményeket támasztó termény esetében is.
- 11** A CENTORA a betakarításkor jelentkező összes feladatra megoldást nyújt. Biztos lehet abban, hogy ez a berendezés még akkor is elvégzi a munkát, ha az elemek Ön ellen vannak. Biztosítja az aratást és a nyereséget.

## Austro Diesel

GmbH

A-2320 Schwechat, Concorde Business Park 3/2

Tel.: +43/1/701 20-0, Fax: +43/1/701 20-5

e-mail: [verkauf@austrodiesel.at](mailto:verkauf@austrodiesel.at)

Internet: [www.austrodiesel.at](http://www.austrodiesel.at)

Kapcsolattartó: Lówi Vilmos

Mobil: 06/30 530 5565

Internet: [www.austrodiesel.hu](http://www.austrodiesel.hu)



A MASSEY FERGUSON az AGCO világszerte használt védjegye.  
© AGCO Limited. 2011 | Hungarian/15221/1112/3m

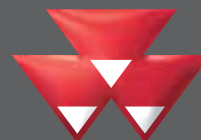

MASSEY FERGUSON